

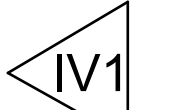







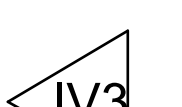

Innvendigvegg 1:20

- 
IV1 R_w dB 24
 Trestender vegg
 - 13 mm gips
 - 100 mm isolasjon
 - 13 mm gips
 Alt. systemvegg til himming
- 
IV2 R_w dB 37
 Trestender vegg
 - 13 mm gips
 - 100 mm isolasjon
 - 13 mm gips
 Alt. systemvegg til himming
- 
IV3 R_w dB 34
 Trestender vegg
 - 13 mm gips
 - 100 mm isolasjon
 - 13 mm gips
- 
IV4 R_w dB 44
 Trestender vegg
 - 2 X 13 mm gips
 - 100 mm isolasjon
 - 2 X 13 mm gips
- 
IV5 R_w dB 48
 Trestender vegg
 - 2 X 13 mm gips
 - 100 mm isolasjon
 - 2 X 13 mm gips
- 
IV6 R_w dB 37 - E130
 Trestender vegg
 - 13 mm gips
 - 100 mm isolasjon
 - 13 mm gips
 Alt. systemvegg til himming
- 
IV9 Ikke noe lyd krav
 Trestender vegg
 - 13 mm gips
 - 100 mm
 - 13 mm gips
- 
IV8 EI - 60
 Trestender vegg
 - 2 X 13 mm gips
 - 150 mm isolasjon
 - 2 X 13 mm gips
- 
IV7 R_w dB 44
 Flytbar skillevegg

Yttervegger 1:20

- 
YV1 200 Trestender vegg
 - 15 mm ubrennbar kledding
 - 23 mm utekleiting
 - 9 mm gips GU plate
 - 150 mm isolasjon
 - 2 mm dampsperre
 - 50 mm isolasjon
 - 13 mm gips
- 
YV2 420 Betong og trestender vegg
 - 15 mm ubrennbar kledding
 - 23 mm utekleiting
 - 9 mm gips GU plate
 - 150 mm isolasjon
 - 200 mm betong
 - 20 mm luftspalte
 - 50 mm isolasjon
 - 13 mm gips
- 
YV3 220 Trestender vegg
 - 15 mm ubrennbar kledding
 - 23 mm utekleiting
 - 9 mm gips GU plate
 - 150 mm isolasjon
 - 2 mm dampsperre
 - 70 mm isolasjon
 - 13 mm gips

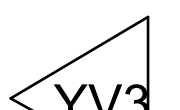
Plan 3 Etasje 20940-3 A201304

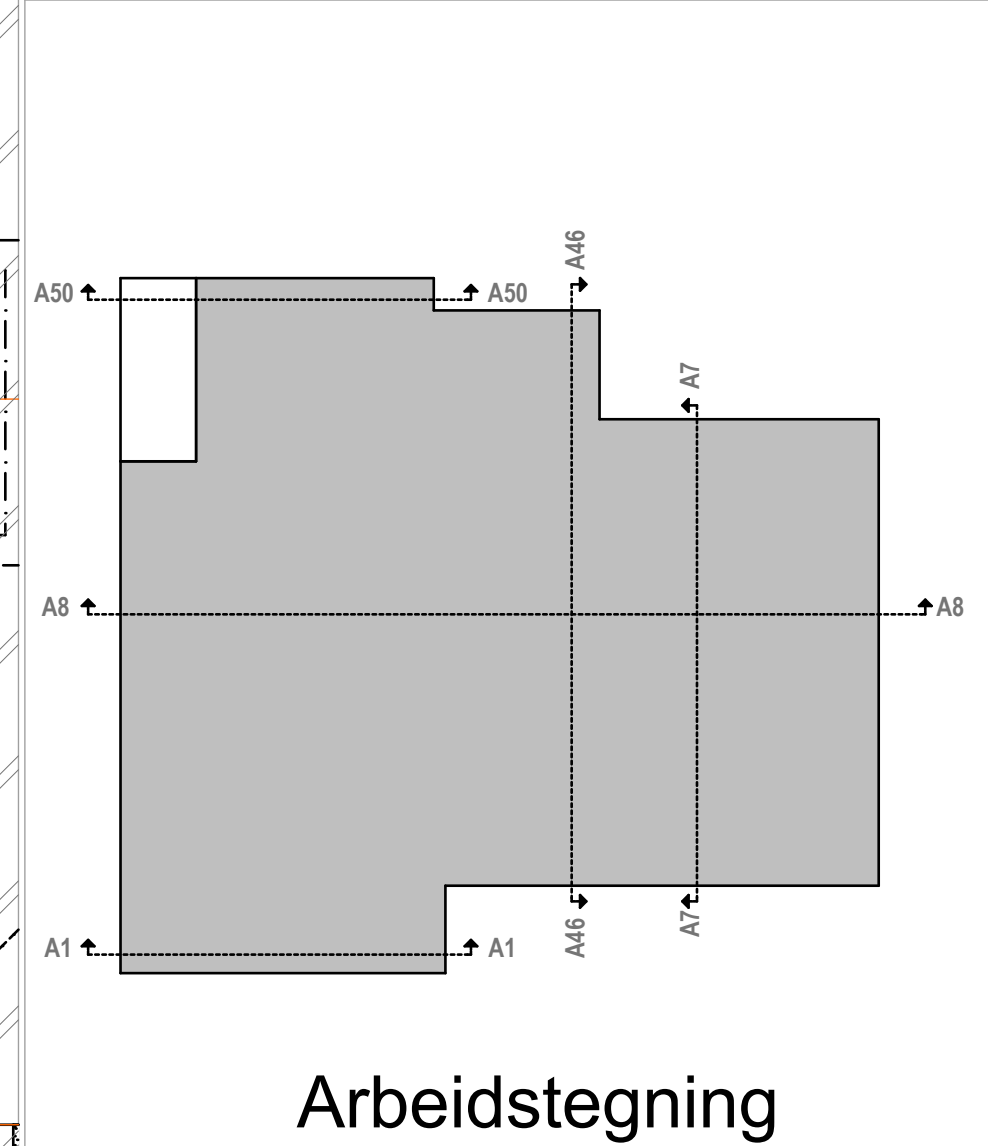

Arbeidstegning		ARK	
K	29.09.09	Endring av der retting i 305 og 324. Vask i 222. Fjerning av der mellom 319 og 320. Fylling av vegge inni mottak	
J	24.09.09	Innredningsplan - Fjerning av WC, endring i lydkrav mellom 320 og 322	
I	10.09.09	Innredningsplan - Diverse endringer i lyd, samlig retting og stans på resepsjonen	
H	03.09.09	Innredningsplan	
G	15.05.09	Vindu V3 i A8-12 er blitt en V4	
F	05.05.09	Infering av BK og kjøkken. Fylling av vegge mellom BK og D. gard. Endring av treffpunktet til tak over NAV inngang	
E	24.04.09	Fylling av våtrommerne. Vindu V3 i A8-12 er stabe	
D	02.04.09	Endring av fasade kverer til hovedtrapperom	
C	26.03.09	Fylling av vindusene og infering av nye vinduer	
B	12.03.09	BH på yttervegg vinduene. Trappen setse F. Bytte ut V4 med der setse 1-2	
A	28.02.09	Arbeidstegning	

TAH Investeringer AS 26.02.09
 1:50, 1:20, 1:300
 Vestergate 7: GNR 47 BNR 77 20940-3 A201304
 Plan 3 Etasje
EGERDAHL & NORDBØ A/S
 SIVILARKITEKTER MMAL NPA
 EBN
 DØRE STRANDGÅT 1A POSTBOKS 787 ALLE KRISTIANSDAG
 TELEFON 58 12 07 16 FAX 58 12 97 28 E-MAIL post@egerdahl-nordbo.no